

# MARABU

Elektrické vykurovanie: ÁNO  
 Kombinované vykurovanie: ÁNO  
 Horizontálne oválne trubky: 30 × 15 × 1,5 mm  
 Vertikálne trubky: 41 × 35 × 1,5 mm

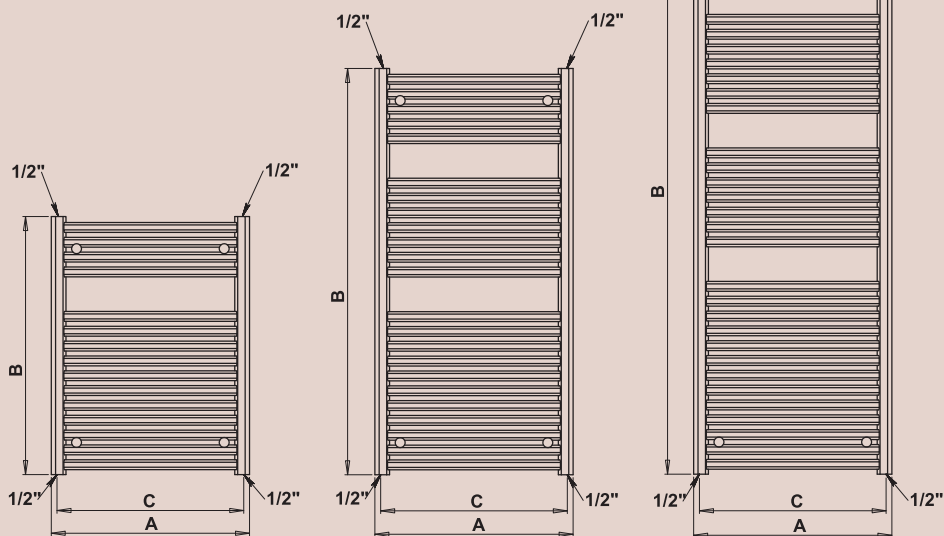
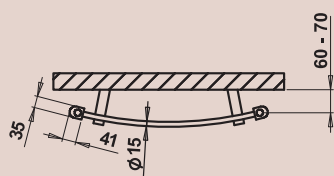

Odporúčané maloobchodné ceny s DPH v EUR.

**NOVINKA**

	Ostatné povrchové úpravy (lak)*	Metalická antracit	Chróm*	Biela	Metalická strieborná	Šírka (A) x Výška (B) [mm]	Výkon [W] 75/65°C Δt 20°C**	Hmotnosť [kg]	Objem [l]	Rožteč (C) [mm]	Odporúčaný výkon el. vykúr. tyče [W]
M1	232,-	M1A 221,-	CM1 364,-	WM1 147,-	MSM1 221,-	450 × 783	275	6,1	3,4	405	200
M2	245,-	M2A 234,-	CM2 385,-	WM2 155,-	MSM2 234,-	600 × 783	366	6,8	3,9	555	300
M3	263,-	M3A 250,-	CM3 449,-	WM3 165,-	MSM3 250,-	450 × 1233	406	9,2	5,3	405	300
M4	274,-	M4A 261,-	CM4 470,-	WM4 170,-	MSM4 261,-	600 × 1233	541	10,6	5,9	555	400
M5	320,-	M5A 305,-	CM5 535,-	WM5 190,-	MSM5 305,-	450 × 1815	622	13,9	7,2	405	400
M6	346,-	M6A 330,-	CM6 556,-	WM6 205,-	MSM6 330,-	600 × 1815	829	15,1	8,9	555	500

\*Ostatné povrchové úpravy (lak) viď vzorkovník str. 65. \*\*Pri vyhotovení chróm je tepelný výkon až o 20% nižší. \*\*\*Prepočet teplotných spádov na [www.pmh-co.sk](http://www.pmh-co.sk)



MARABU – vyhotovenie červená – štruktúrovaná farba  
 450 × 1815 mm

MARABU – vyhotovenie metalická antracit  
 600 × 1233 mm



MARABU – vyhotovenie metalická strieborná  
 600 × 783 mm

